

# STORE BALCON VERTICAL

Avec des trous percés dans les plaques de pied pour une fixation optimale à l'aide vis

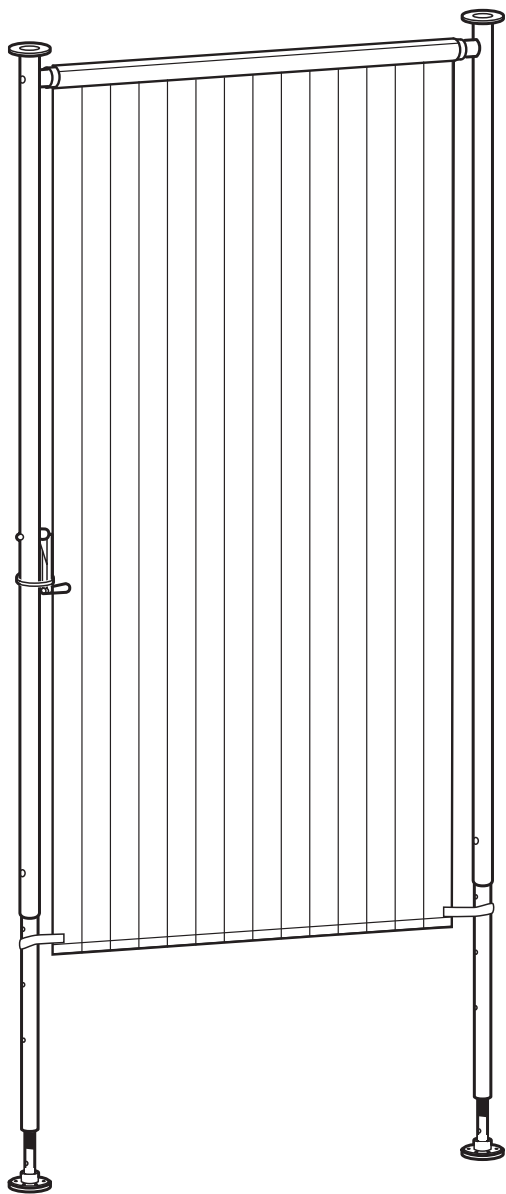

Le montage de store balcon par serrage de 1,2 m et 1,5 m est expliqué dans cette instruction de montage.

Veuillez contrôler que le contenu de la livraison soit complet.

**Avant de commencer le montage, veuillez lire au préalable la totalité de l'instruction de montage.**



# PIÈCES

1- toile de store balcon vertical **1x**

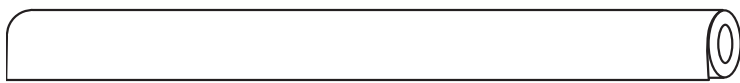

2- tube de support avec manivelle **1x**

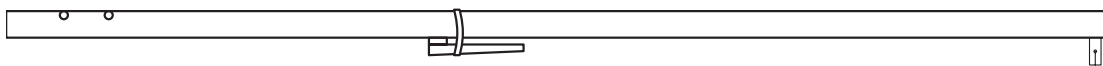

3- tube de support sans manivelle **1x**

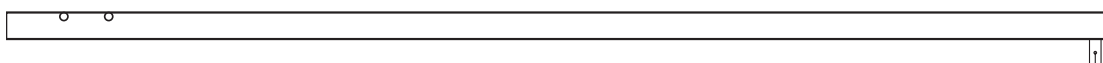

4- arbre de transmission (diamètre extérieur de 24 mm) **1x**



6- tube descendant avec filetage (diamètre extérieur de 24 mm) **1x**



9- barre de serrage **1x**



33- rallonge du tube de support **2x**



10- plaque de pied **4x**



11- plaque caoutchouc **4x**



13a- douille de distance  
24 mm **2x**



14- douille d'accouplement **4x**



15- poignée **1x**



17- M6 x 40 **2x**



18- écrou M6 **2x**



21- 3,5 x 9,5 **16x**



22- rondelle 3,0 **20x**



38- M6 x 50 **1x**

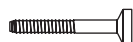

42- capuchon **2x**



43- bouchon **14x**



44- vis à ailettes **2x**

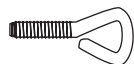

# MONTAGE

01

Avant de monter la toile de store balcon vertical, nettoyer l'arbre de transmission et le tube descendant.



Veillez à ce que l'ourlet de la toile de store balcon vertical soit fixé régulièrement, en alignement avec la rangée des trous afin d'éviter que la toile soit enroulée obliquement. Fixez d'abord les vis extérieures (a).

Poser la toile de store balcon vertical ainsi sur le sol, tel que le passant du tuyau descendant soit orienté vers le haut.

**Arbre de transmission:** mettez l'ourlet de la toile de store balcon vertical de manière centrée sur l'arbre de transmission. La largeur de la toile de store doit être répartie régulièrement sur la longueur de l'arbre de transmission.

Fermer les trous percés non utilisés situés au dessous de l'arbre de transmission et le tube descendant avec les bouchons joints.



**Conseil:** Enfiler auparavant un objet pointu dans l'ourlet, tendre avec celui-ci la toile de store.

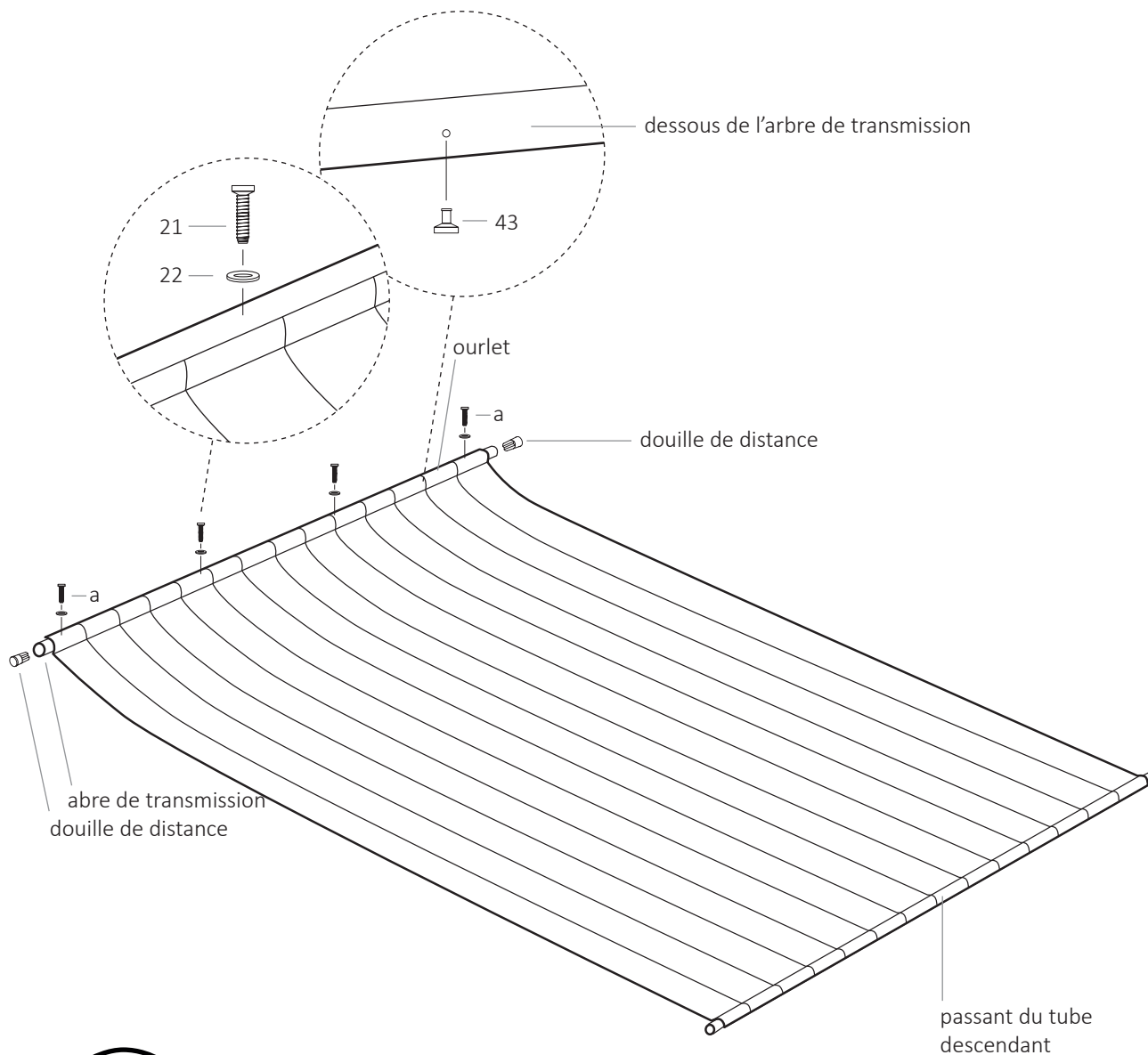

# MONTAGE

02

**Tube descendant:** Poussez le tube descendant dans le passant prévu et fixez le tube avec les vis ci-jointes.

**Conseil:** Tendre la toile lors du vissage des deux vis extérieures (a).

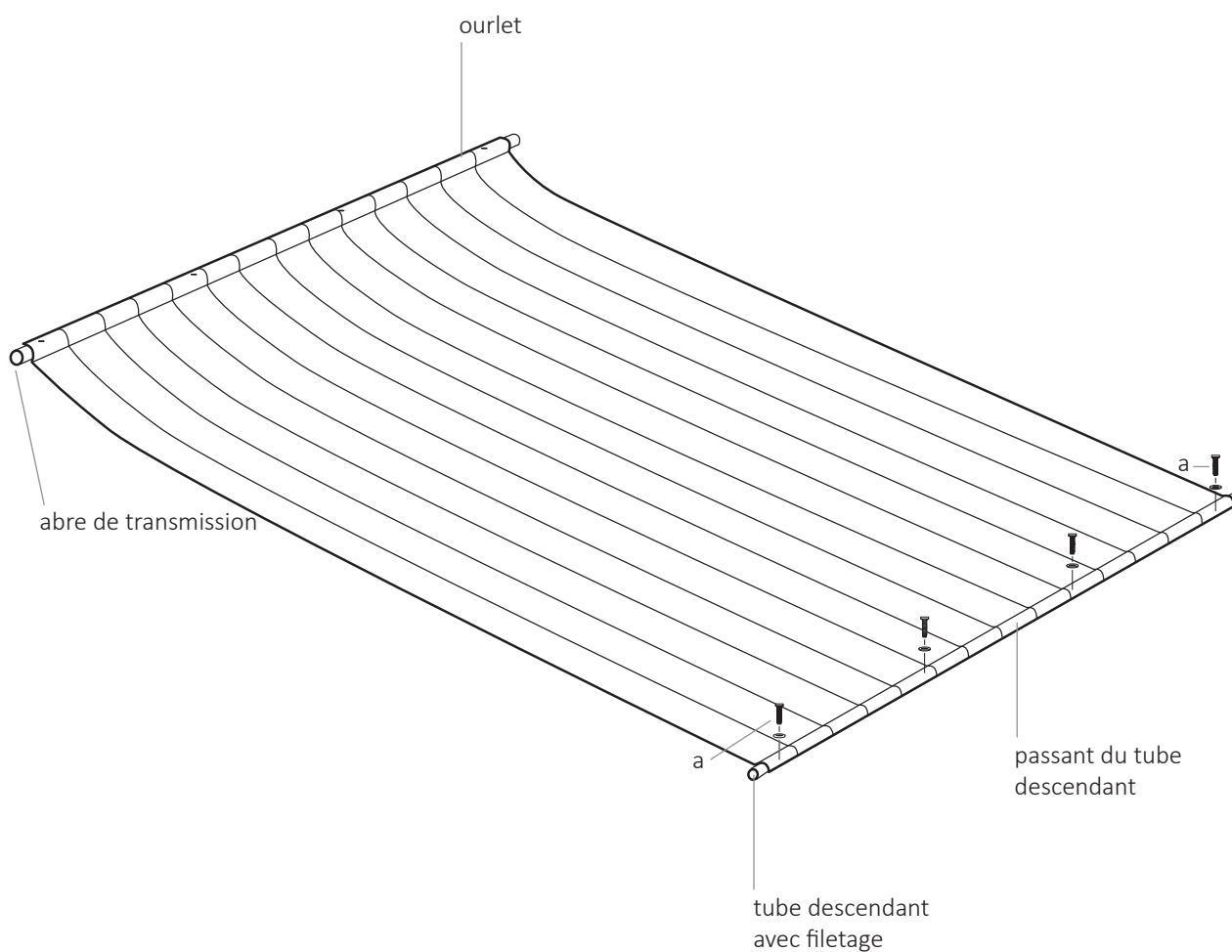

# MONTAGE

03

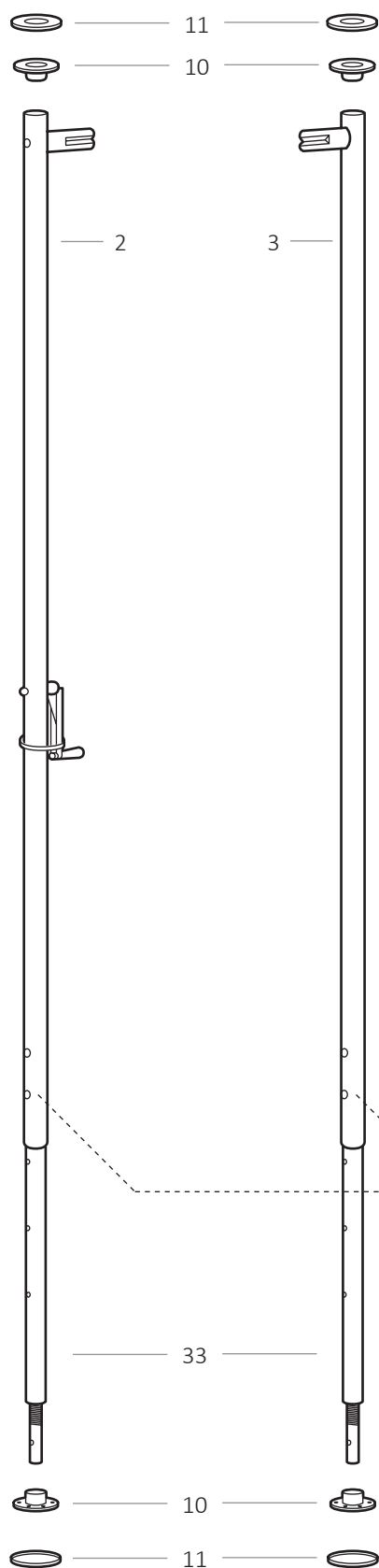

## Montage des tubes de support

Réglez les rallonges des tubes de support (33) à la hauteur souhaitée. Grâce aux trous déjà percés, vous pouvez choisir entre 10 possibilités pour le réglage grossier de la hauteur. La hauteur réglée à l'usine est de 225-275 cm.

**Conseil:** En raccourcissant les rallonges de tubes de support (33) et en rajoutant de nouveaux trous, vous pouvez raccourcir en fonction de la hauteur d'installation.

Sur demande, vous pouvez obtenir des rallonges de tubes de support pour de plus grandes hauteurs d'installation (jusqu'à max. 325 cm).

**Pour améliorer la stabilité, les plaques caoutchouc (11) doivent être placées en dessous.**

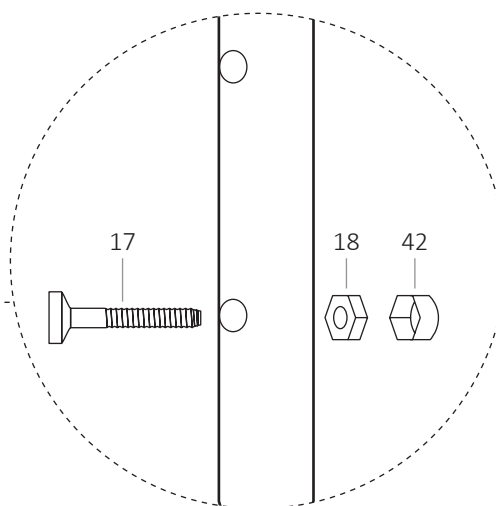

# MONTAGE

04

Veillez à ce que les deux tubes de support soit verticaux.

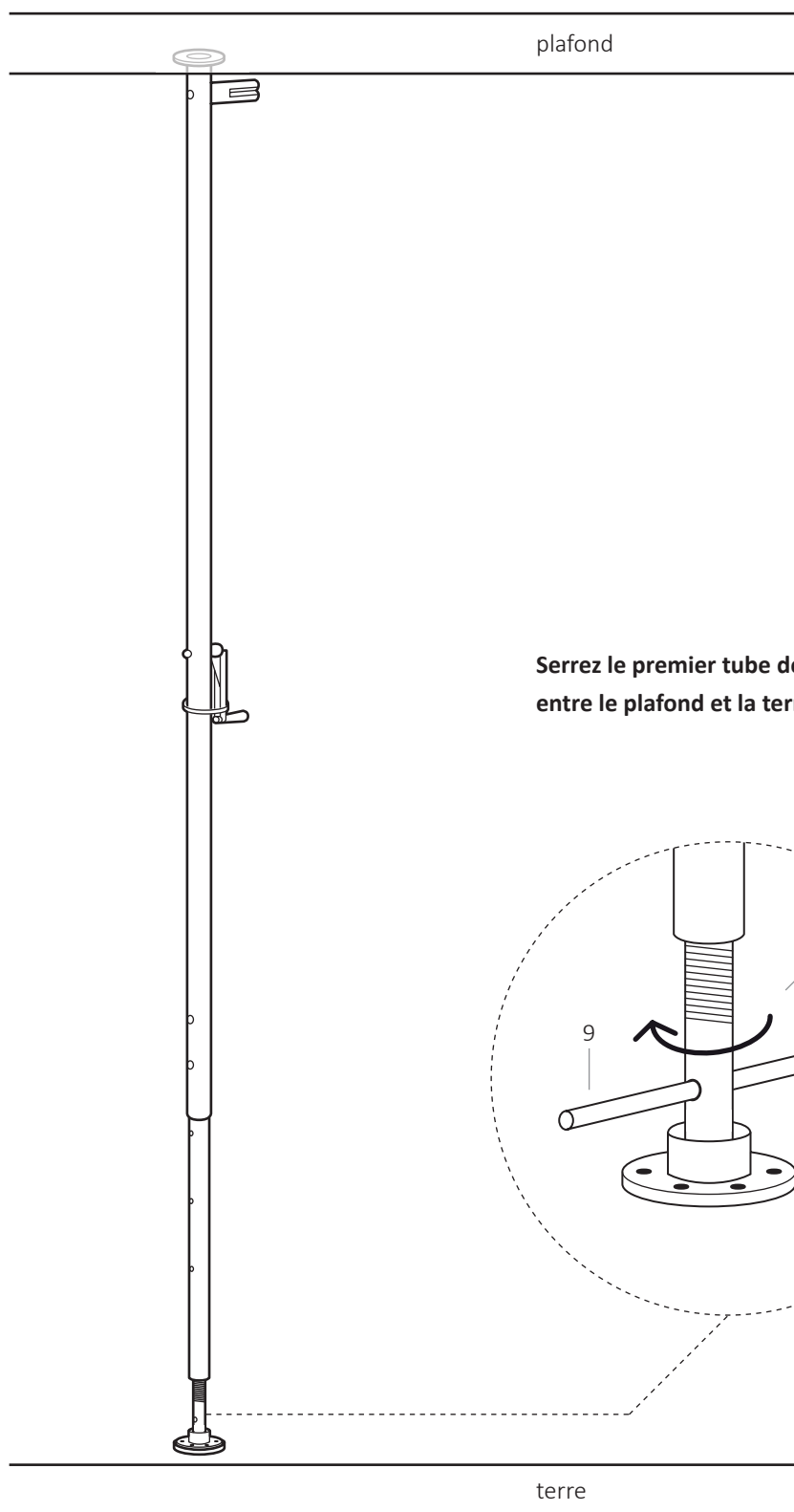

Serrez le premier tube de support  
entre le plafond et la terre.

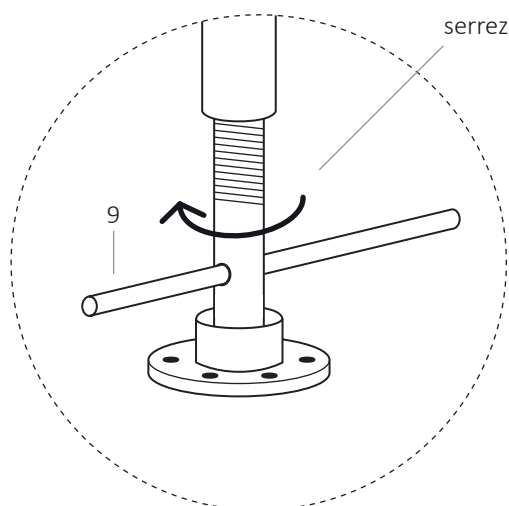

# MONTAGE

05

L'arbre de transmission doit strictement rester horizontal lors du montage.

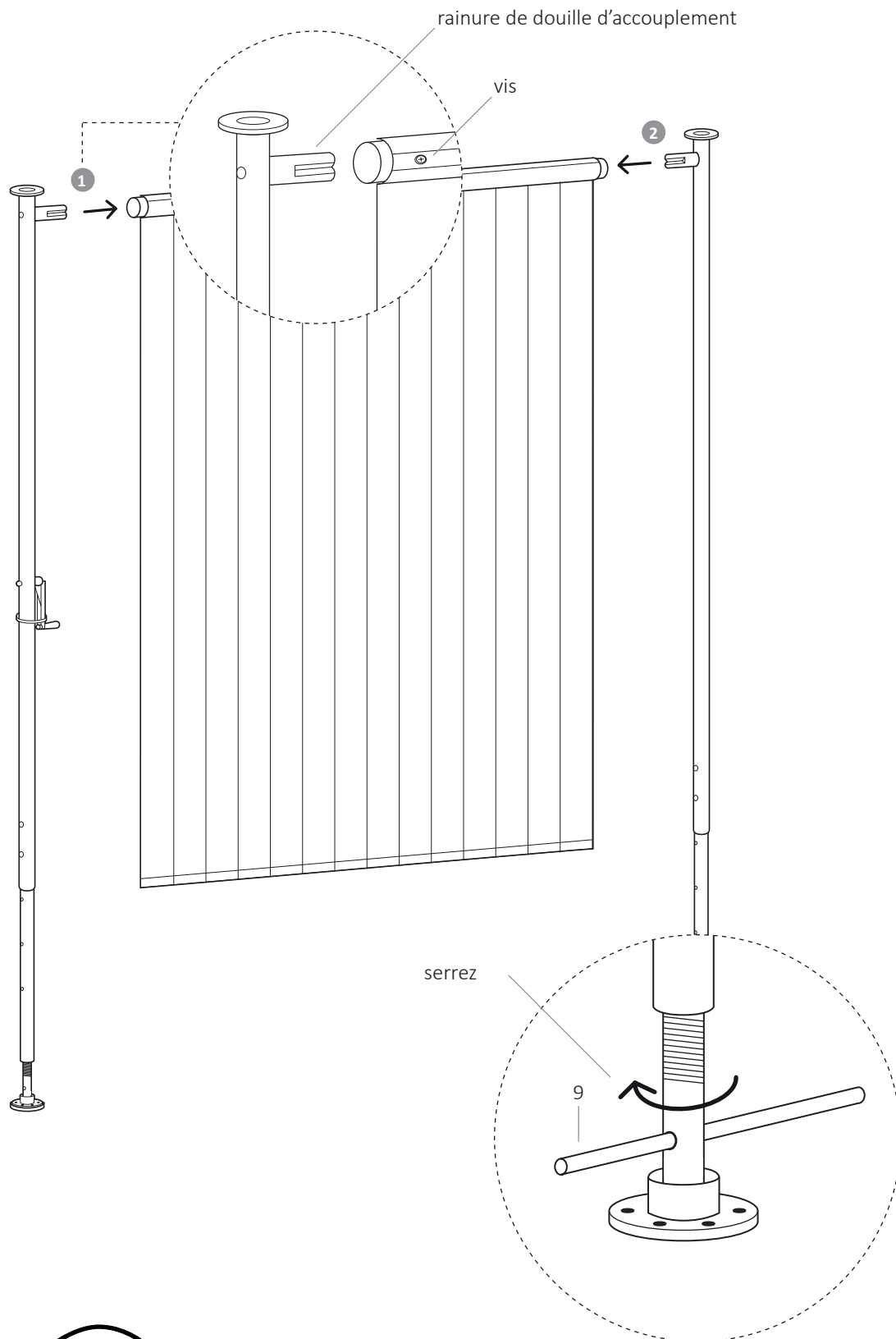

# MONTAGE

06

**Conseil:** L'anneau en caoutchouc permet de fixer la manivelle et la toile à n'importe quelle hauteur. et les fixer à l'aide des anneaux de levage et des fermetures velcro.

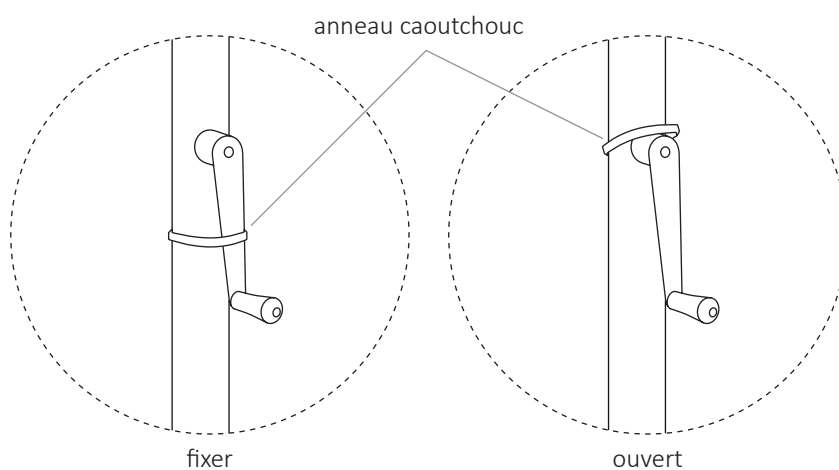
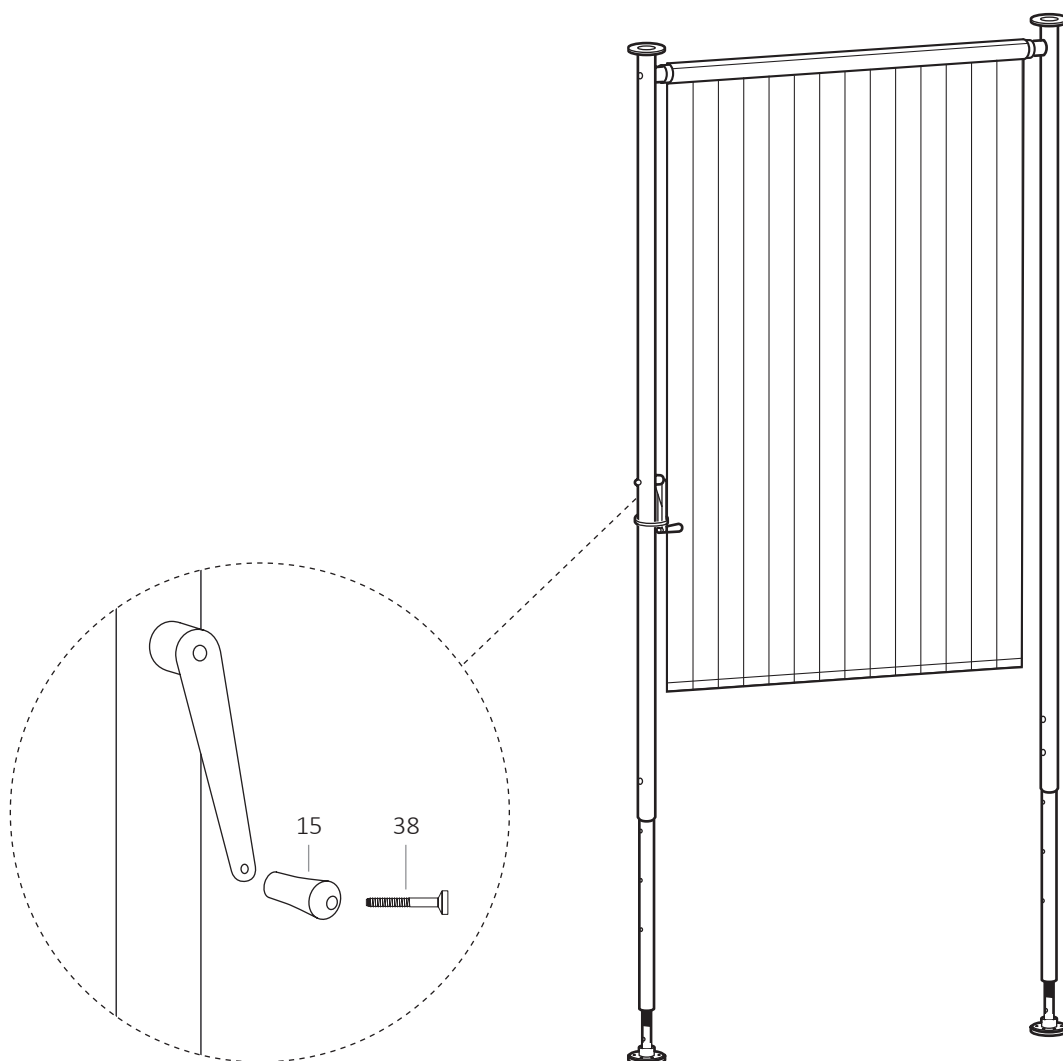



# REMARQUE

## Instructions de sécurité:

En cas de vent trop fort, enrouler immédiatement le store balcon vertical.

Contrôlez régulièrement l'assise des tubes de support. Resserrez le tube de filetage avec la barre de serrage si nécessaire.

Lors du montage sur les balcons de maisons à plusieurs étages, veuillez fixer les tubes de support à la balustrade du balcon (p. ex. avec un attache-câble) ou visser les plaques caoutchouc pour empêcher une chute.

Les plaques caoutchouc permettent d'améliorer le frottement sur les sols lisses et le raccourcissement sensible aux températures du tube de support est compensé en grande partie. Un serrage parfait ne peut pourtant pas être garanti. Les raisons possibles sont entre autres:

- un sol meuble sous les plaques caoutchouc
  - le raccourcissement sensible aux températures des tubes de support en cas de forte chute de température
- => Contrôlez pour cette raison régulièrement les serrages!

## Conseil d'entretien

- Huiler de temps en temps les axes des douilles de raccordement et de la manivelle.
- Pour éviter la dégradation de la laque, polir l'armature de temps en temps avec un produit usuel d'entretien pour laque.

## Accessoires adéquates:

- poids contre le vent
- stylo de retouche pour laque
- brise vue pour balcon (hauteurs 75 cm et 90 cm)

## Pièces de rechange:

Pour une livraison rapide, vous pouvez commander les pièces de rechange par la poste, par fax ou par e-mail directement à notre fabricant.

Veuillez joindre à la commande des pièces de rechange une copie de cette instruction de montage en marquant les pièces nécessaires. Indiquez la largeur nécessaire et la couleur de l'armature.

Tous droits réservés. Les réimpressions et photocopies de toute forme, aussi en tant qu'extrait, sont uniquement permises avec l'autorisation formelle et écrite du propriétaire.

## Angerer Freizeitmöbel GmbH

84543 Winhöring · Am Bahndamm 8 · Allemagne

Fax: +49 (0) 86 71 / 97 76 41

E-Mail: [store-balcon@angerer-freizeitmoebel.de](mailto:store-balcon@angerer-freizeitmoebel.de)

Web: [www.Angerer-Freizeitmoebel.de/fr](http://www.Angerer-Freizeitmoebel.de/fr)

# LISTE DES PIÈCES DE RECHANGE

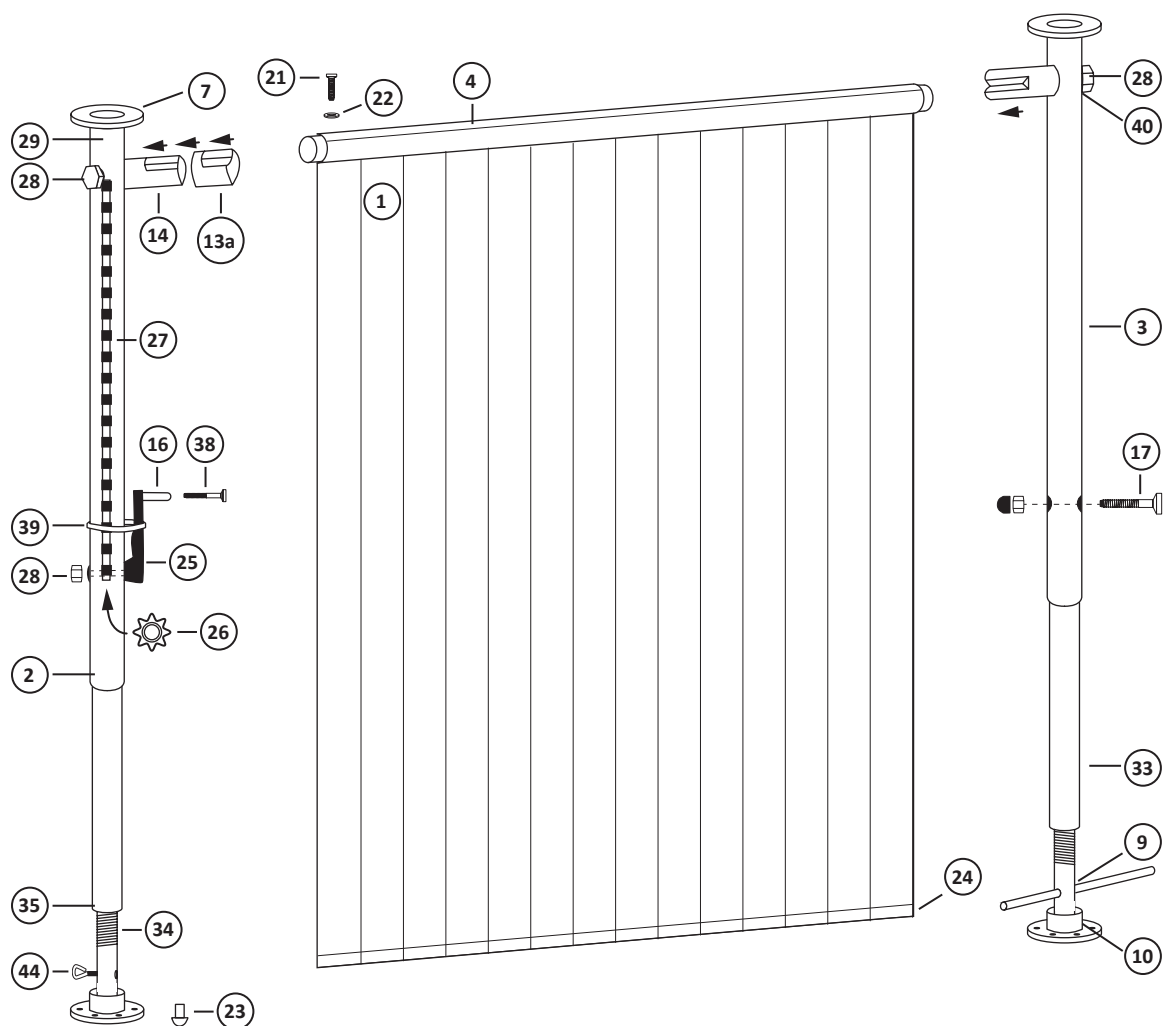

INSTRUCTION DE MONTAGE

# LISTE DES PIÈCES DE RECHANGE

1. toile de store
2. tube de support avec manivelle
3. tube de support sans manivelle
4. arbre de transmission
6. tube descendant avec filetage
9. barre de serrage
10. plaque de pied
11. plaque caoutchouc
12. articulation
- 13a. douille de distance 24 mm
14. douille d'accouplement
15. poignée
17. vis M6 x 40
18. écrou M6
21. vis 3,5 x 9,5
22. rondelle 3,0
23. tube coulissant
24. bouchon fileté
25. manivelle
26. disque denté
27. chaîne
28. écrou M8
29. axe 71 mm
33. rallonge du tube de support
34. tube fileté
35. douille fileté M20
38. vis M6 x 50
39. anneau caoutchouc
40. palier coulissant
41. rondelle 9,5
42. capuchon pour écrou
43. bouchon pour arbre de transmission
44. vis à ailettes

**Angerer Freizeitmöbel GmbH**

Am Bahndamm 8 · 84543 Winhöring · Allemagne

Fax: +49 (0) 86 71 / 97 76 41

E-Mail: [store-balcon@angerer-freizeitmoebel.de](mailto:store-balcon@angerer-freizeitmoebel.de)

Web: [www.Angerer-Freizeitmoebel.de/fr](http://www.Angerer-Freizeitmoebel.de/fr)



Nos produits et emballages se recyclent, ne les jetez pas!  
Trouvez où les déposer sur le site  
[www.quefairedemesdechets.fr](http://www.quefairedemesdechets.fr)



**Europäische Union**

Europäischer Fonds für  
regionale Entwicklung

# INSTRUCTION DE MONTAGE